

「WE LOVE とよた」でみんなを「笑顔」に！

とよた産業フェスタ 2023 出展要項

2023年9月30日(土)

10月1日(日)

10:00~16:00

豊田スタジアム

とよた産業フェスタ実行委員会

<基本テーマ>

「WE LOVE とよた」でみんなを「笑顔」に！

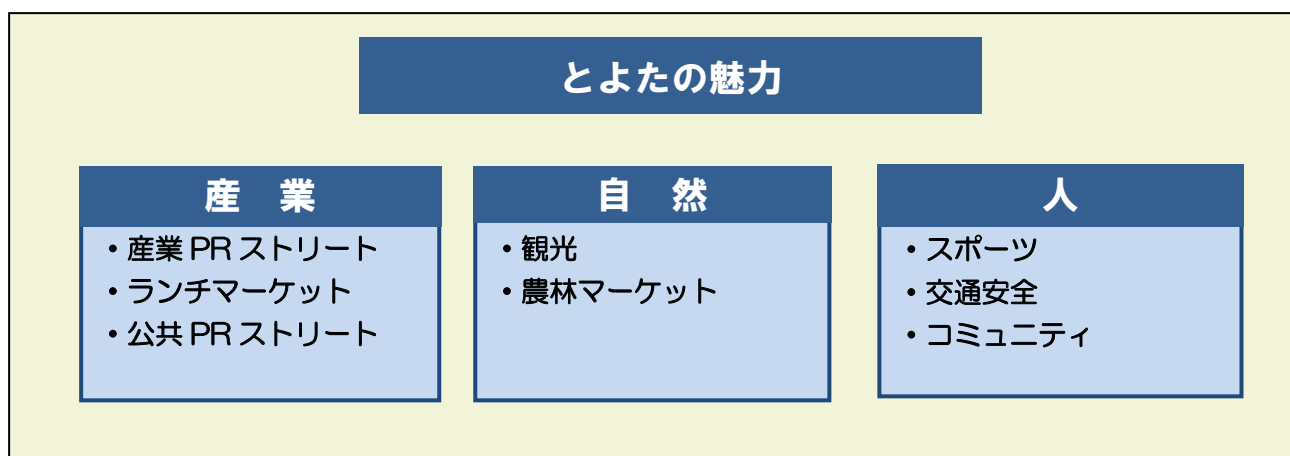

特設イベント内容

【WRC 関連展示】

11月開催のWRC・TGRラリーチャレンジの特設ブースによるPR

【SDG'sの取り組み】

公共を中心としたSDG's取り組み紹介

通常コンテンツ

【豊田市の魅力発信】

地産外商 販路拡大支援事業

ウェブサイト「WE LOVE とよたマルシェ」PR

物産・観光紹介

【商工会エリア出展】

豊田市内商工会による各エリアPR

【とよたPR大使による魅力発信】

10期生として任命される、とよたPR大使による地域のアピール。2日間、ステージや会場内各ブースにて、活動をして頂きます。

関係団体による出展内容

【豊田商工会議所青年部】

- ①爆裂元気ステージ（ダンスステージ、DJによる音楽祭）
- ②VR体験ブース
- ③その他

とよた産業フェスタ2023 出展要項

日時：2023年9月30日(土)・10月1日(日)10:00～16:00 ※雨天決行、荒天等中止

会場：豊田スタジアム

出展条件 ※下記①・②をいずれも満たすこと

①商工会議所・商工会会員様

②豊田市 及び 東海環状自動車道沿線都市の事業所・団体様

申込締切日
8月4日(金)

消費拡大 産業PRストリート

製品の展示・販売・自社PRの出展募集

複数コマ申込可 ※複数コマ申込まれた場合はコマ数を調整させていただきます。

■場所 豊田スタジアム 屋内コンコース

■ブース 間口1.8m×奥行き1.8m×高さ2.1m

■出展料 **22,000円(税込)/2日間**

小規模事業所から大企業まで、お気軽にご出展ください。

※業種は問いません。飲食関連の方はランチマーケットへお申込みください。

■お問合せ 豊田商工会議所 事業推進部 電話 0565-32-4569

美濃市・関市・美濃加茂市・可児市・
多治見市・土岐市・瑞浪市・瀬戸市

元気もりもり ランチマーケット

名物料理、逸品料理など「うまさ」に自信のある飲食物販売店募集

1企業・団体につき1小間のみ申込可

移動販売車出店可

■場所 豊田スタジアム 屋外メインゲート前 西イベント広場

■テント 間口3.6m×奥行き2.7m×高さ2.0m

※移動販売車による出店の場合、テントはございません。

■出展料 **豊田市内事業者 44,000円(税込)/2日間**

豊田市外事業者 49,500円(税込)/2日間

自店の味を知っていただく絶好の機会です。

飲食店舗のPRにつながりますので、ぜひご出店ください。

■出展条件 他店には無い『自慢の逸品』を一品目以上提供できること。

■お問合せ 豊田商工会議所 事業推進部 電話 0565-32-4569

※ブースの位置については、出展の内容などを考慮して実行委員会が決定いたします。

出展者は、このブースの位置に対する苦情の申し入れができません。

※申込数が上限に達し次第、募集を締め切ります。

※豊田商工会議所以外の会員様は、会員になっている商工会議所・商工会で
会員証明書を取得し、ご提出をお願い致します。

※机・イス・電気等の備品が必要な方は、出展料の他に別途備品代が必要になります。

■お願い事項

従来の西イベント会場に加え東イベント広場にもランチマーケットのエリア
を設けます。エリアの選択はできませんのでご了承ください。

移動販売車出店の場合は、
車両サイズにより出店をお
断りする場合があります

■消費拡大 産業PRストリート

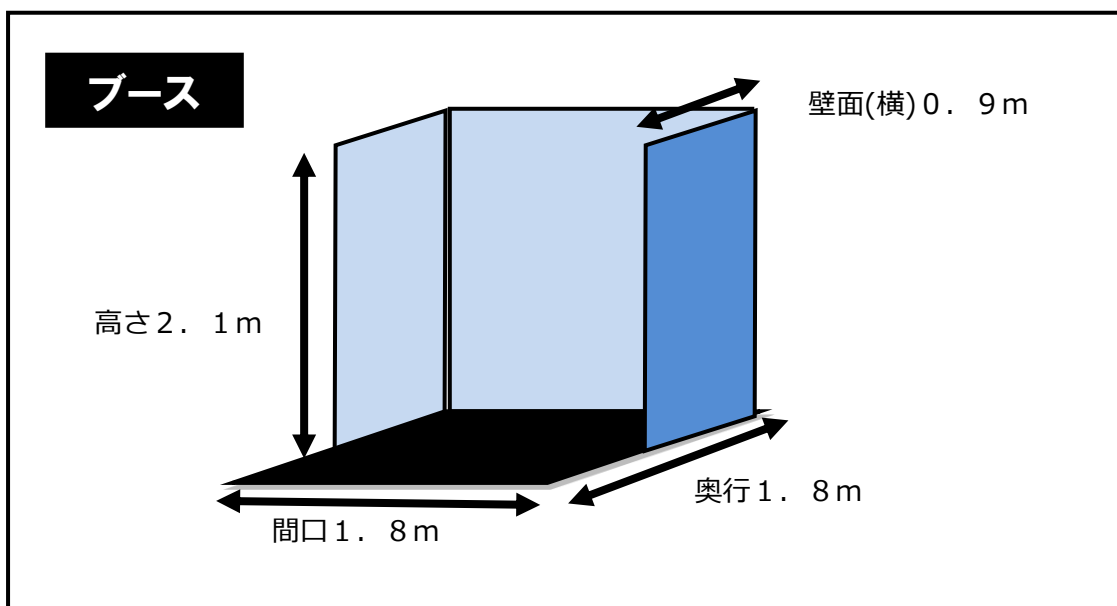

※ブースのパーティションの壁面に、チラシ等を弱粘テープで貼ったり、画鋲で留めることができます。

※釘など大きな穴ができるもの、強粘着テープ（テープ跡の残るようなもの）は不可。

※飲食物の販売不可。但し、持ち帰りができるものは可能。

※火気の使用不可。

■元気もりもり ランチマーケット

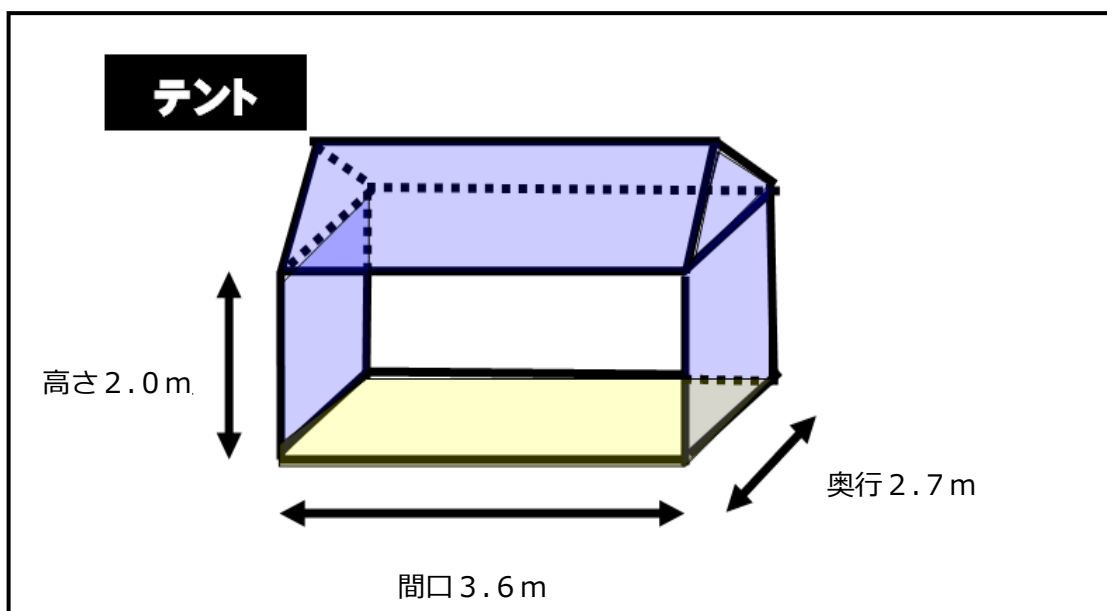

※発電機の持ち込み不可

※移動販売車による出店の場合、テントはございません。

食品営業許可証の取得、保健所への届出、食品衛生管理
火気使用による消火器の設置などは、
法令を遵守し出展者様の責任で行ってください。

■申込方法（手順）

①出展(出店) 申込フォーム

とよた産業フェスタHPもしくは、右記 QR コードより
お申込みください。URL : <https://www.s-festa.com>



出展・出店申込締切日：2023年8月4日（金）まで

②受付完了メール

申込内容を確認する必要があるため、メール送信に数日かかります。

③出展者説明会ご案内／出展料請求書（郵送）

誓約書も同封させていただきます。（詳細は下記「■提出書類」をご覧ください）

※備品申込と電源関連申込については、次ページをご覧ください。

■提出書類

①	誓約書（原本）	必ず原本をご提出ください（郵送可）
②	会員証明書	豊田商工会議所以外の会員企業様のみ必要 （会員証明書は、加入している商工会議所・商工会にて発行しております。）
③	食品営業許可証（露店）の コピー	ランチマーケット出展者のみ必要 愛知県内で許可証を取得したものに限り 販売品目すべての許可証が必要

①～③の書類は、必ず申込締切日までにご提出をお願い致します。
期限までに書類のご提出がない場合は、ご出展をお断りする場合があります。

■提出方法について

①～③の提出書類は、持参もしくは郵送にて受付いたします。※誓約書は必ず原本で提出
提出締切日：2023年9月8日（金）まで（当日消印有効）

豊田商工会議所アクセス

〒471-8506 豊田市小坂本町 1-25

豊田商工会議所 事業推進部

TEL : 0565-32-4569

FAX : 0565-34-1777



■ 備品・電源関連 申込について

机・イス・電源などの備品等は、「備品注文書」「電源関連注文書」にてお申し込みください。
各注文書はとよた産業フェスタ 2023HPよりダウンロードしてください。

【とよた産業フェスタ 2023HP】 URL : <https://www.s-festa.com>



お申込み先は、設営業者になります。備品等の請求書も業者から発行されます。

※備品・電源関連申込締切日 9月8日（金）まで※

- ・産業PR 備品 … (株)モダン装美 TEL : 0565-80-6565
- ・ランチマーケット 備品 … (株)ライフサービス TEL : 0565-31-9111
- ・産業PR・ランチマーケット 電源関連 … 豊田まちづくり(株) TEL : 0565-33-0002

発電機の持ち込みは禁止しております。

電源が必要な方は「電源関連注文書」にて必ず締切日までにご注文をしてください。

■ 出展者説明会について

9月上旬に説明会を開催する予定です。出展説明会の案内をもって出展可能のご連絡とさせていただきます。なお、案内は出展料請求書と合わせてご送付させていただきます。

■ 出展内容について

多くの市民が来場される催しです以下の内容を意識した出展をお願いいたします

- ①テーマに沿った出展・・・今年度テーマ「WE LOVE とよた」でみんなを「笑顔」に！
- ②販売する場合・・・通常販売価格よりお値打ちにご提供をお願いいたします。
- ③PRする場合・・・来場者が楽しめるブースづくりをお願いいたします。

■ 連絡先について

〒471-8506

愛知県豊田市小坂本町1-25

豊田商工会議所 事業推進部

【TEL】0565-32-4569

【FAX】0565-34-1777

【メール】festa@toyota.or.jp

とよた産業フェスタの最新情報

<https://www.s-festa.com>